

VEÍCULO: Ford - Novo Focus 2015

ASSUNTO: Instalação do alarme Pósitron

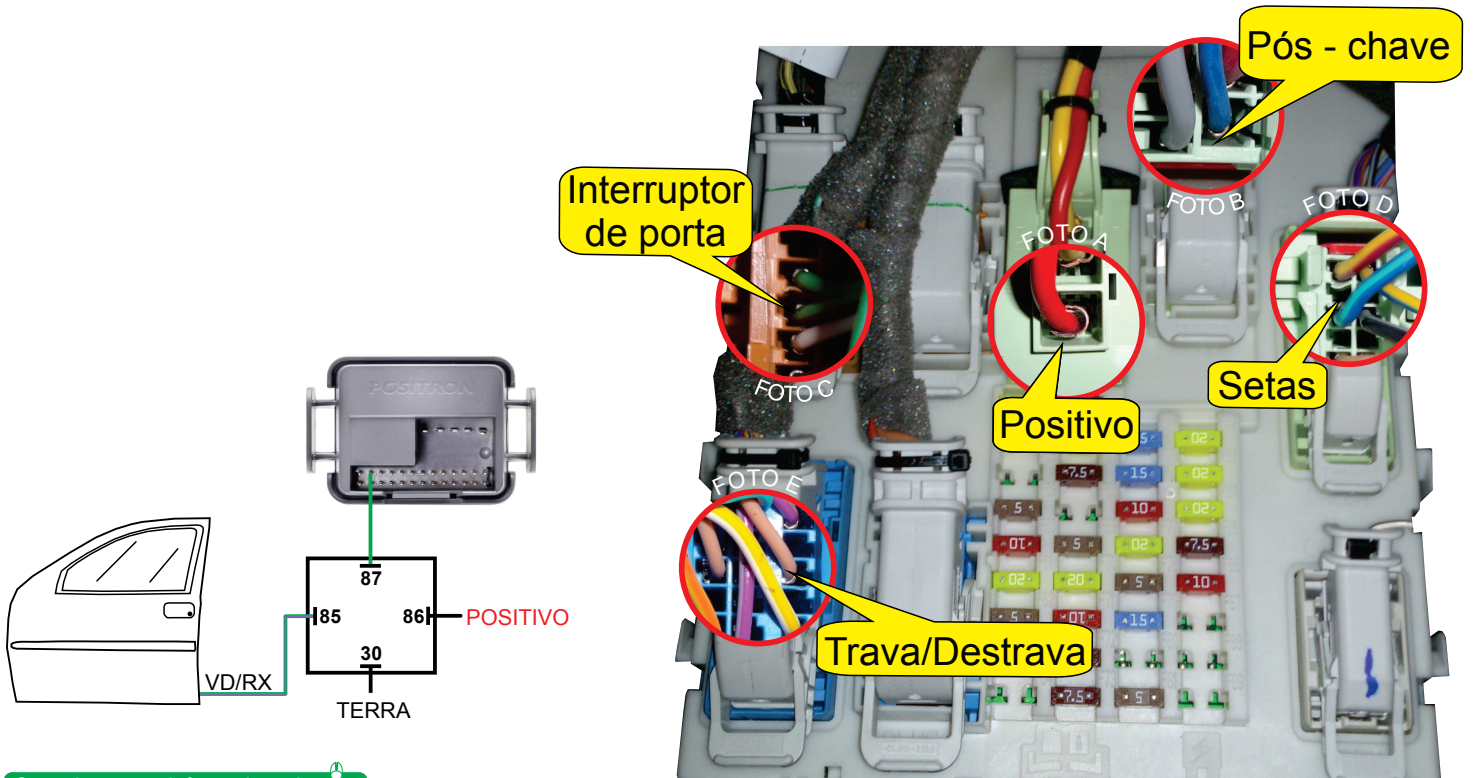

Central original atrás do porta luvas

Consulte outros informativos de instalação no site da Pósitron

IMPORTANTE: Necessário habilitar o modo Ford através do botão mestre. Item 17 do manual.

DICA: Necessário retirar o porta luvas. Remova os 5 parafusos T20. Dois na frente, dois embaixo e um do lado direito.

Conecte o fio **Vermelho** do alarme (+ 12) ao fio Vermelho (grosso), no conector Verde de 02 vias, localizado na central original atrás do porta luvas. Conforme foto **A** acima.

Conecte o fio **Preto** do alarme (**negativo**) ao parafuso de 08mm na coluna do lado esquerdo.

Conecte o fio **Azul** do alarme (**pós -ignição**) ao fio **Azul** pino 09 do conector Verde de 18 vias de capa cinza, localizado na central original atrás do porta luvas. Conforme foto **B** acima.

Conecte o fio **Verde** do alarme (**interruptor de porta**), ao fio **Verde/Roxo** pino 45 do conector Marrom de 60 vias de capa cinza, localizado na central original atrás do porta luvas. conforme foto **C** acima. - **Necessário colocar um relé de 4 pinos. Conforme diagrama acima.**

Conecte o fio **Preto/verde** do alarme (**seta direita**), ao fio **Amarelo/Vermelho** pino 22 no conector verde 22 vias, localizado na central original atrás do porta luvas. Conforme foto **D** acima.

Conecte o fio **Preto/verde** do alarme (**seta esquerda**), ao fio **Azul/Verde** pino 21 no conector verde 22 vias, localizado na central original atrás do porta luvas. Conforme foto **D** acima.

Conecte o fio **Vermelho/Preto** do alarme (**Destrava**), ao fio **Marrom** pino 11 no conector Azul de 60 vias, localizado na central original atrás do porta luvas. Conforme foto **E** acima.

Conecte o fio **Vermelho/Amarelo** do alarme (**Trava**), ao fio **Marrom** pino 11 no conector Azul de 60 vias, localizado na central original atrás do porta luvas. Conforme foto **E** acima.

INSTALADOR! É indispensável a utilização de multimetro para testes. A PST Electronics não se responsabiliza, em hipótese alguma, por danos ocasionados ao sistema elétrico do veículo, visto que o correm constantes alterações no sistema elétrico original, inclusive na localização e cores dos fios.