

VEÍCULO: Renault - Nova Duster Oroch

ASSUNTO: Automatização dos vidros (porta motorista inteligente) através do Pronnect 440.

Conector na coluna esquerda.

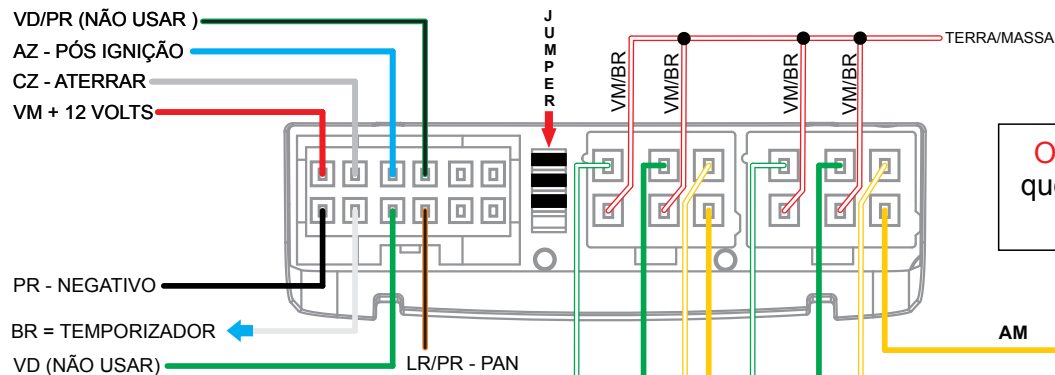

Retirar o jumper 4

Obs: Necessário temporizar os dois pós chave que alimentam as portas traseiras e a porta D.D, conforme diagrama abaixo.

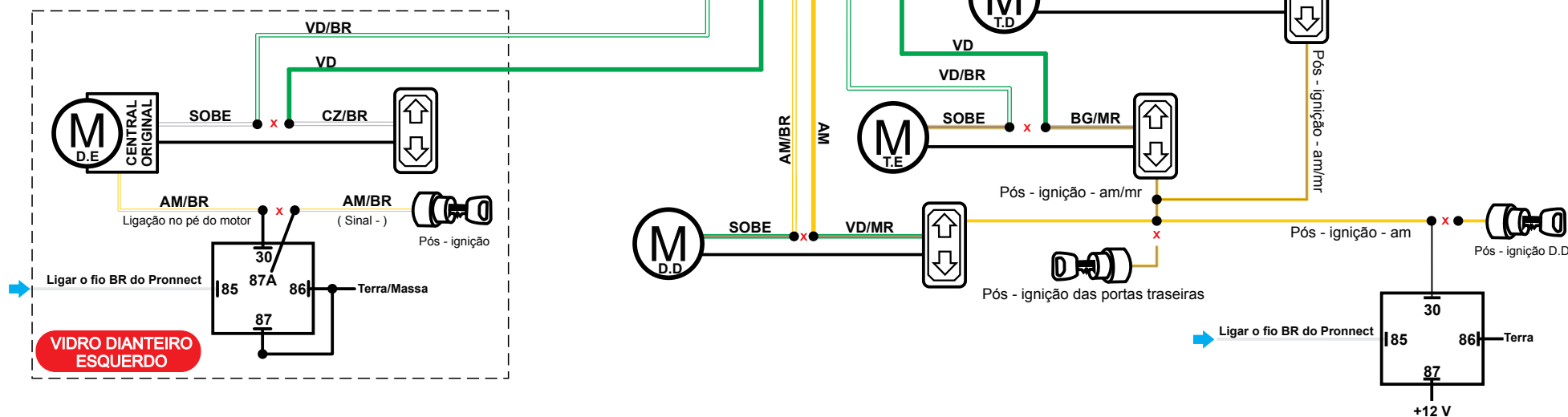

Atenção: Realizar a instalação no conector Branco na coluna do lado esquerdo, necessário passar os fios de subida da porta do motorista para dentro da porta.

INSTALADOR! É indispensável a utilização de multímetro para testes. A PST Electronics não se responsabiliza, em hipótese alguma, por danos ocasionados ao sistema elétrico do veículo, visto que o correm constantes alterações no sistema elétrico original, inclusive na localização e cores dos fios.



0800 775 1400

Suporte ao lojista, inclusive rastreamento.



Para saber mais sobre os produtos e serviços Pósitron, acesse:

www.positron.com.br