

Informativo de Assistência Técnica



PST ELETRÔNICA

Circular N.º: 055 03 Responsável: André Betarello Data: 27/08/2003 Revisão: 002

Para: Técnicos Automotivos e Instaladores de Acessórios

Assunto: Alfa Romeo 155, 156 e 164 todos os anos – Acionamento de vidros e travas elétricas via alarme PST

ATENÇÃO: Para se obter uma instalação de qualidade é altamente recomendada a utilização de conectores 3M e terminais para derivação e ligação dos fios do chicote ao veículo. Os conectores são vendidos e encontrados no canal de suprimentos PST.

CUIDADO: É altamente recomendada a utilização de multímetro para testes. A PST Eletrônica não se responsabiliza em nenhuma hipótese por danos ocasionados ao sistema elétrico do veículo, pois existem mudanças contínuas do sistema elétrico original, inclusive localização e cores de fio.

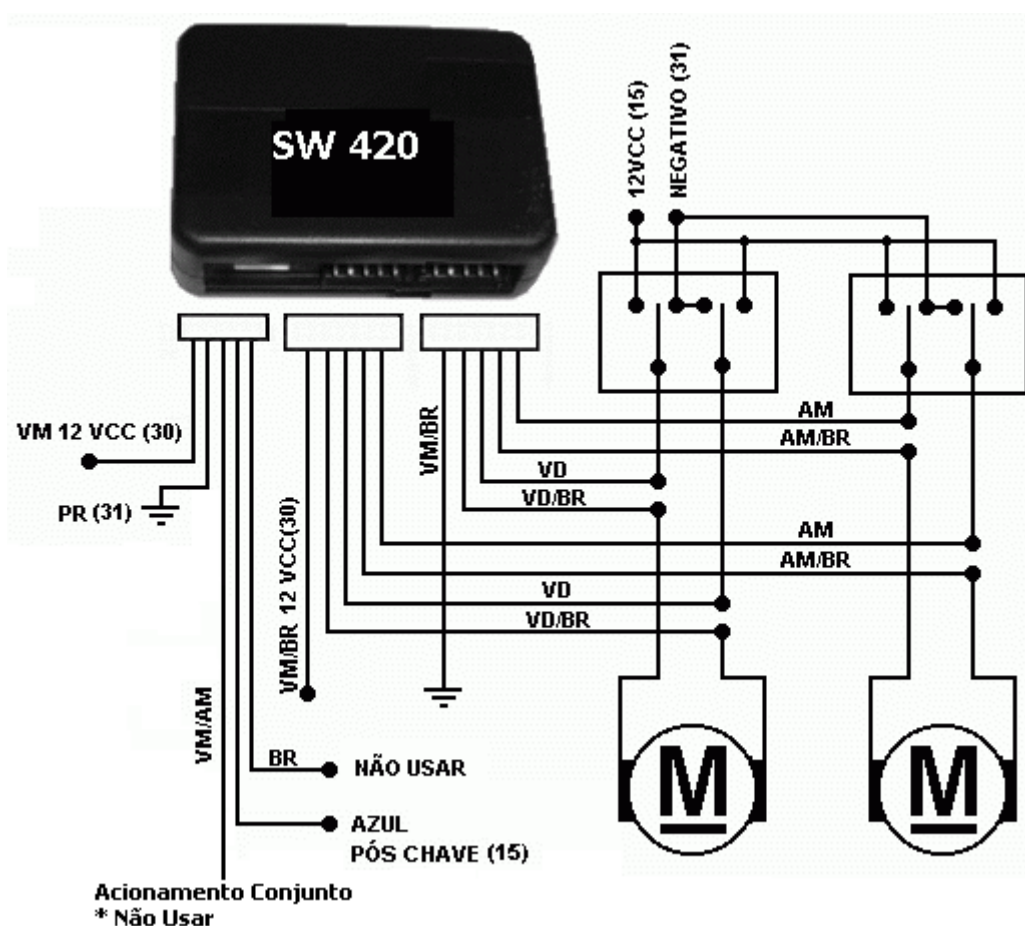

Atenciosamente,
PST Indústria Eletrônica da Amazônia Ltda.

