

Informativo de Assistência Técnica

Circular N.º: 054/10 Responsável: Pós-Vendas Data: 25/02/2010 Revisão: 001

Para: Instaladores e Lojistas.

Assunto: Volkswagen Novo Fox mod. 2010 – Procedimento de Instalação dos alarmes pósitron.

Prezados Senhores,

Este informativo tem o objetivo de esclarecer dúvidas referentes a instalação de acionamento dos vidros, travas e alarme Pósitron no Novo Fox mod.2010.

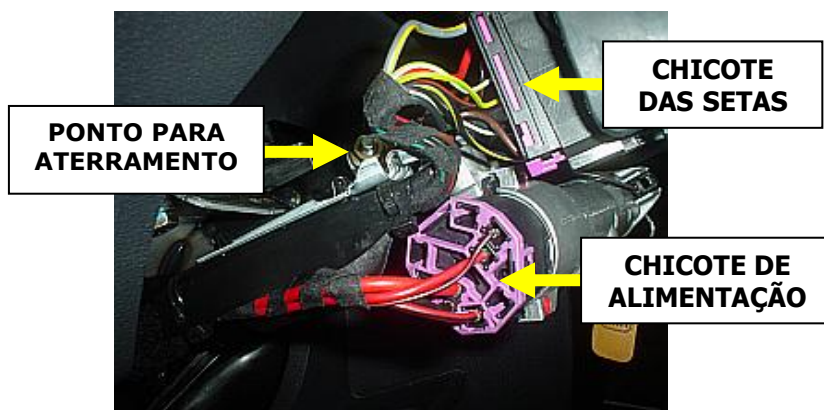

Conecte o fio **Vermelho do alarme** ao fio Vermelho do comutador (linha 30), da chave de ignição.

O fio **Preto do alarme** deve ser aterrado ao parafuso 10 mm na coluna de ferro, logo acima do chicote (utilizar terminal olhal).

Conecte o fio **Azul do alarme** ao fio Preto do comutador (Linha 15) da chave de ignição.

Conecte o fio **Preto/Verde**, ao fio Preto/Branco da seta esquerda no chicote que sai da chave de setas, acima do comutador da chave de ignição.

Conecte o fio **Preto/Verde**, ao fio Preto/Verde da seta direita no chicote que sai da chave de setas, acima do comutador da chave de ignição.

Conecte o fio **Verde** (Interruptor de porta), no fio Marrom/Preto, direto no interruptor na coluna.

ACIONAMENTO DAS TRAVAS: Localize o fio trava Amarelo/Marrom e destrava Marrom/Cinza no chicote da coluna esquerda.

Trava: Fio Amarelo/Marrom

Destrava: Fio Marrom/Cinza

Informativo de Assistência Técnica

Circular N.º: 054/10 Responsável: Pós-Vendas Data: 25/02/2010 Revisão: 001

Para: Instaladores e Lojistas.

Assunto: **Volkswagen Novo Fox mod. 2010 – Procedimento de Instalação dos alarmes pósitron.**

ACIONAMENTO DOS VIDROS: Para acionamento dos vidros, deverá ser instalada uma SW272, um Relé de 5 pinos e quatro resistores de 1k, devido o sistema deste veículo trabalha com variação de tensão. Localize a central original dos vidros acima do pedal do acelerador, Efetuando a ligação conforme esquema abaixo:

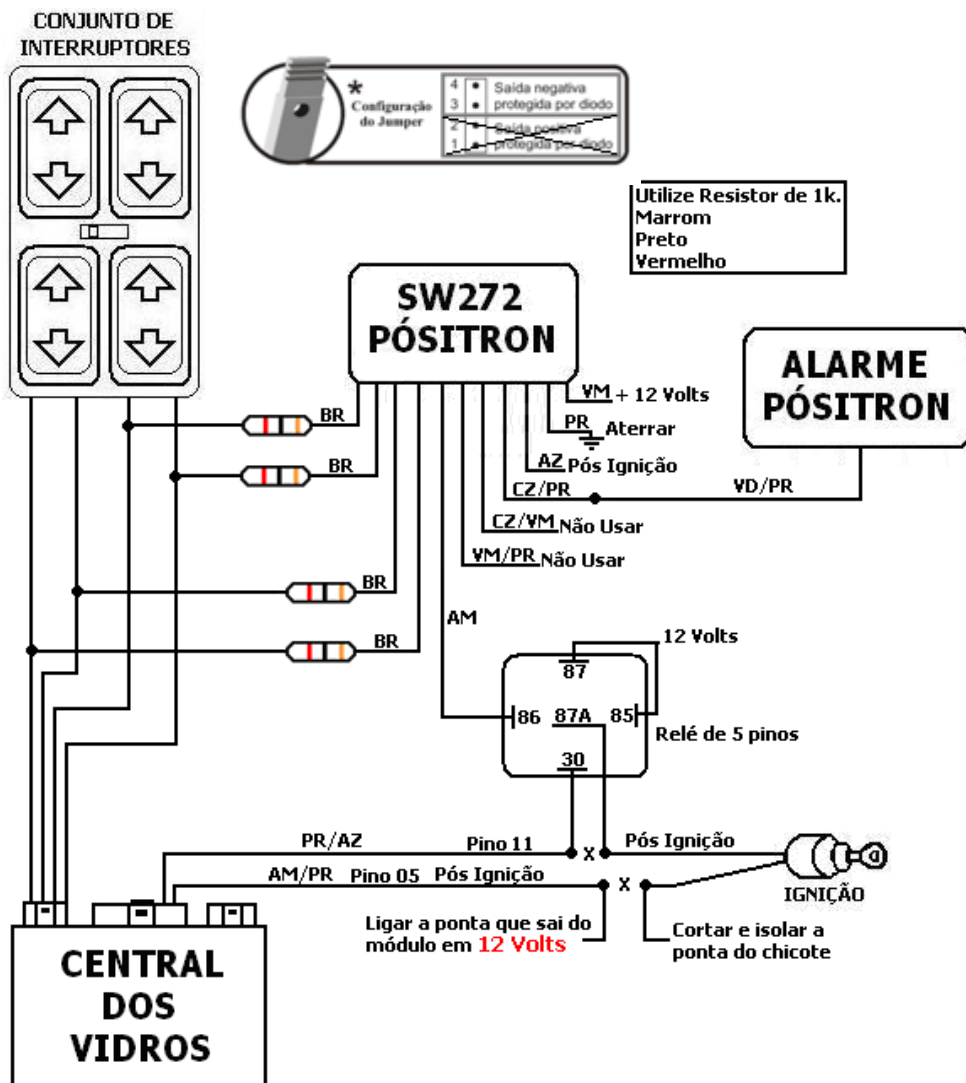

Obs. Alojard o jumper da SW272 aos pinos 3 e 4, configurando assim a saída dos fios brancos para negativo.

Atenção: Ao efetuar o esquema acima, o sistema de travamento automático por velocidade, não ira mais funcionar e passará a funcionar através do travamento automático do alarme Pósitron.

É indispensável a utilização de multímetro para testes. A PST Eletrônica não se responsabiliza, em hipótese alguma, por danos ocasionados ao sistema elétrico do veículo, visto que ocorrem constantes alterações no sistema elétrico original, inclusive na localização e cores dos fios.

Atenciosamente,

PST Eletrônica S.A.

