

Informativo de Assistência Técnica



Circular N.º: 039/04 Responsável: André Betarello Data: 30/08/2004 Revisão: 002
Para: Técnicos Automotivos e Instaladores de Acessórios
Assunto: Volkswagen GOL G III a partir do ano de 2000 com alarme original. Acionamento das travas e vidros elétricos com alarmes PST Linha 2004/2005 no lugar do alarme original.

ATENÇÃO: Para se obter uma instalação de qualidade é altamente recomendada a utilização de conectores 3M e terminais para derivação e ligação dos fios do chicote ao veículo. Os conectores são vendidos e encontrados no canal de suprimentos PST.

CUIDADO: É altamente recomendada a utilização de multímetros para testes. A PST Eletrônica não se responsabiliza em nenhuma hipótese por danos ocasionados ao sistema elétrico do veículo, pois existem mudanças contínuas do sistema elétrico original, inclusive localização e cores de fio.

INSTALAÇÃO DO ALARME PST NO LUGAR DO ALARME ORIGINAL:

Siga alguns passos importantes para a instalação:

1. Localize a central do alarme original acima do puxador do capô. Em seguida retire um único parafuso que fixa a central;
2. É necessário que o alarme original seja desprogramado. Para isso devemos deixá-lo desconectado por um minuto.
3. A central original tem 22 pinos identificado por um numero em seu conector e através destes faremos as conexões necessárias para a instalação do alarme Pósitron (foto01)
4. Faça a instalação do alarme no veículo identificando todos os sinais com a utilização de um multímetro;
5. Utilize sempre conectores Faston e 3M para garantir a qualidade da instalação e a originalidade do veículo, encontrados a venda em nosso canal de suprimentos (verifique com seu representante);
6. Em caso de dúvidas, leia atentamente o manual do alarme, ou ligue para o **SAC 0800 775 1400**;

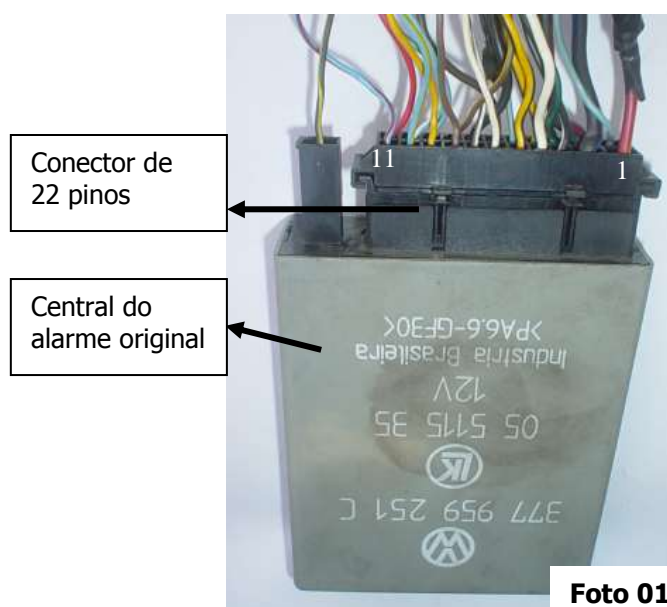

- Pino 1 (vm/am) --- 12vcc
- Pino 17 (mr) --- Terra/massa
- Pino 18 (pr) --- + Pós ignição
- Pino 3 (pr/Br) --- Seta esquerda
- Pino 14 (pr/vd) --- Seta direita
- Pino 2 (pr/az) --- Motor de partida

Foto 01

TRAVAMENTO:

Localizar no conector do alarme original os fios **AM/MR (PINO4)** e o fio **BR/VD (PINO15)**, corte-os. Em seguida ligue a TR 111 como mostra ilustração abaixo.

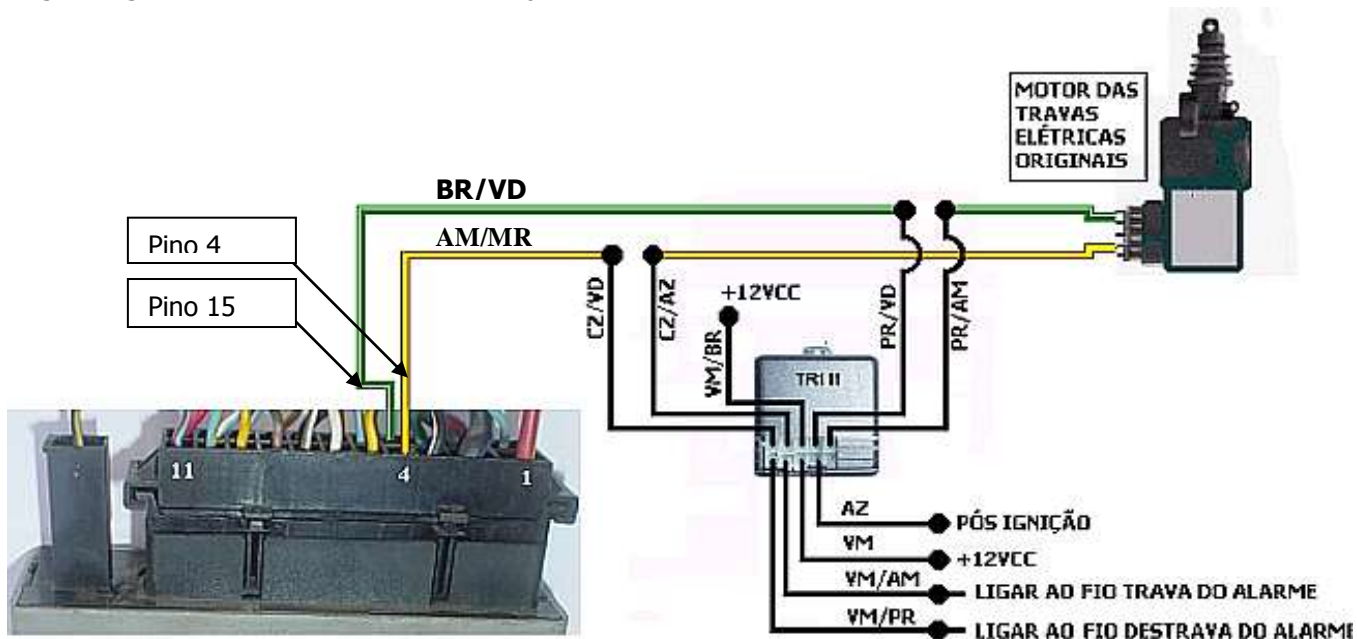

ACIONAMENTO DOS VIDROS:

Localizar no conector do alarme original o fio de cor **BR (pino 6)**, corte-o. Em seguida proceder conforme



ilustração abaixo.

Atenciosamente,

PST Indústria Eletrônica da Amazônia Ltda.

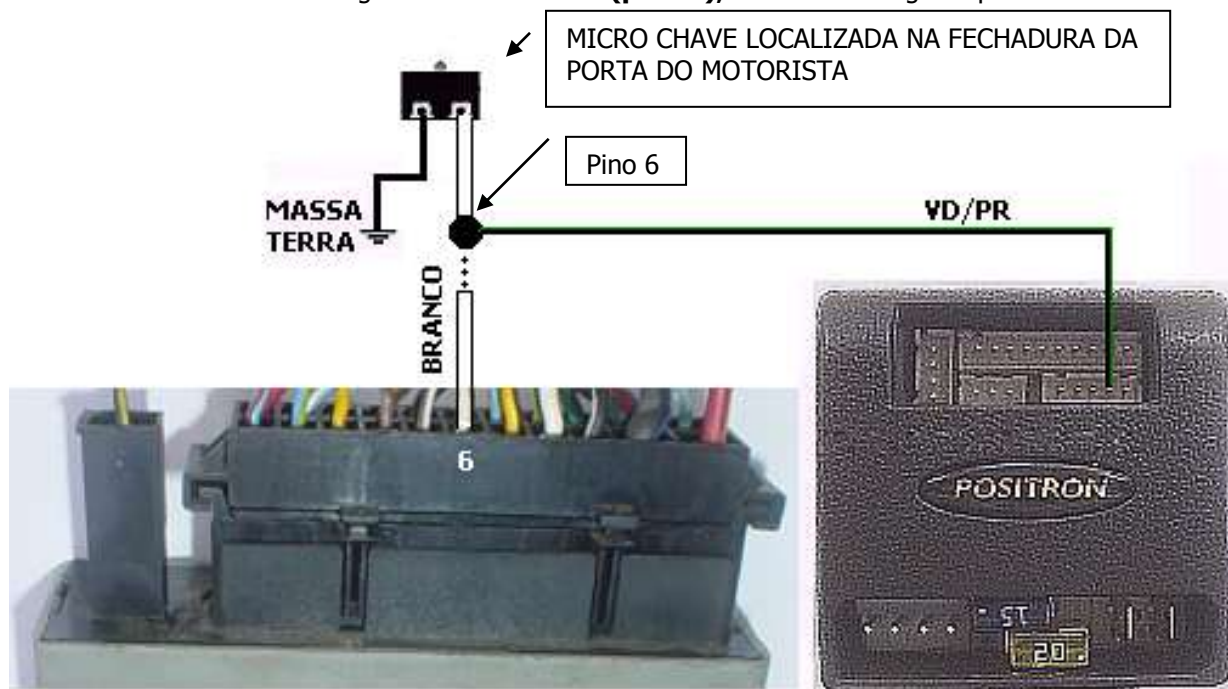